

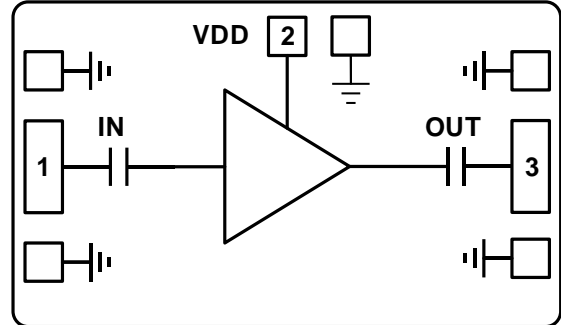

### 主要特点

- 工作频率: 8 - 12 GHz
- 噪声系数: 1 dB
- 增益: 23 dB
- P1dB: +17 dBm
- 自偏置供电: +5 V @ 65 mA
- 输入/输出: 50 Ohm 匹配
- 芯片尺寸: 2 × 1 × 0.1 mm<sup>3</sup>

### 功能框图



### 性能指标 ( $T_A = +25^\circ\text{C}$ , $V_{DD} = +5\text{ V}$ , $I_{DD} = 65\text{ mA}$ )

参数	最小	典型	最大	单位
频率范围	8 - 12			GHz
增益		23		dB
增益平坦度		±0.5		dB
输入回波损耗		15		dB
输出回波损耗		15		dB
输出功率 1dB 压缩点		17		dBm
饱和功率		19		dBm
输出 IP3		27		dBm
噪声系数		1		dB
工作电流		65		mA

### 增益

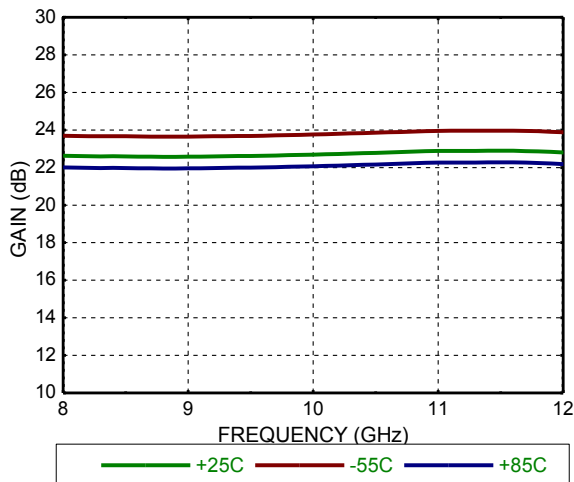

### 回波损耗

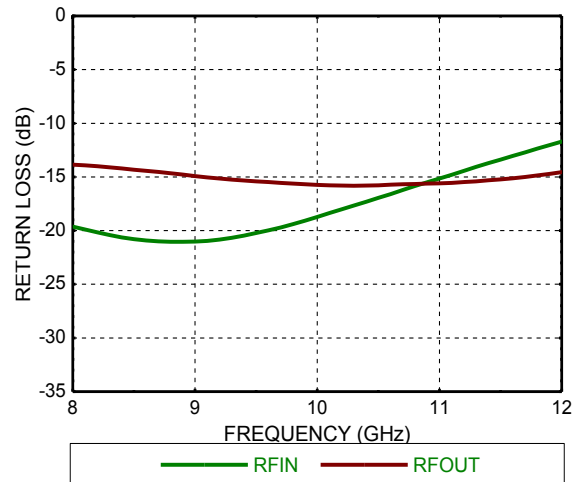



噪声系数

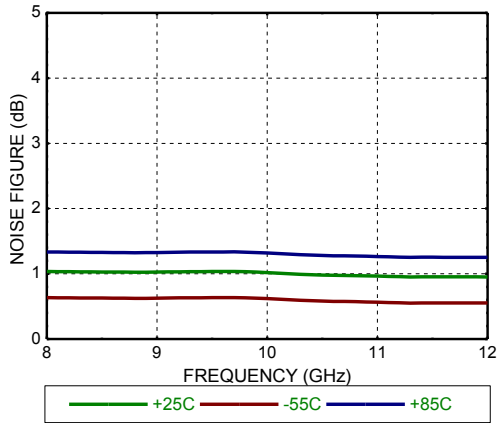

输出功率 $P_{1dB}$

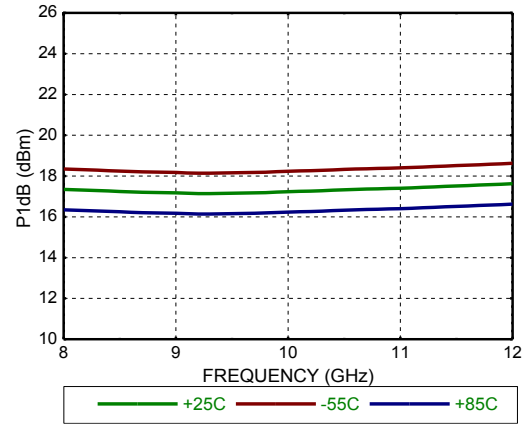

物理参数



焊盘描述

焊盘序号	功能	描述
1	IN	该焊盘是 AC 耦合, 并匹配至 50 Ohm
2	VDD	该焊盘提供放大器的电源电压, 需要外接 100 pF 和 0.01 μF 旁路电容
3	OUT	该焊盘是 AC 耦合, 并匹配至 50 Ohm
芯片背面	GND	芯片背面必须连接至 RF/DC 地



## 装配图

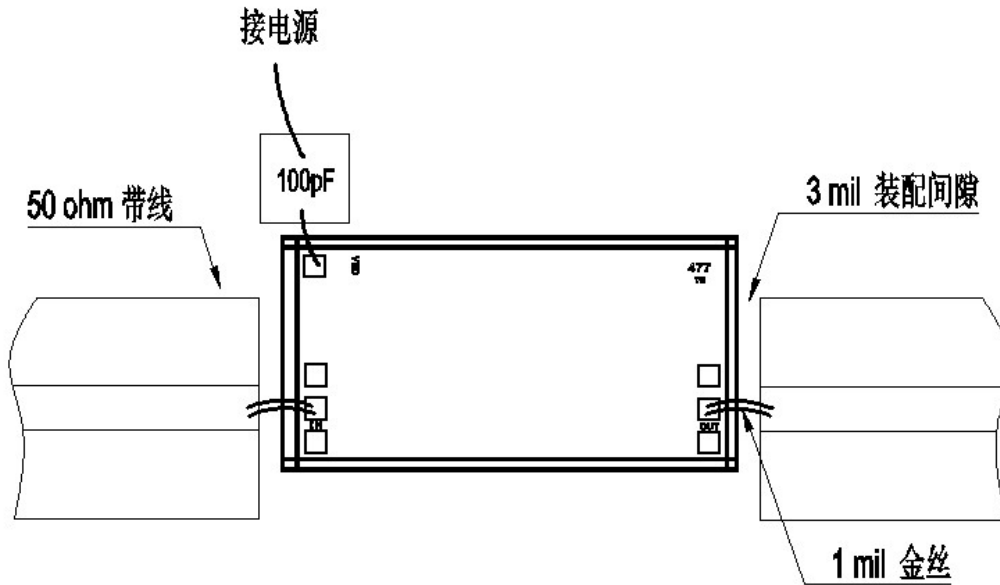

### 注意事项

1. 芯片厚度为 100  $\mu\text{m}$
2. 典型键合焊盘尺寸为  $100 * 100 \mu\text{m}^2$
3. 键合焊盘金属化: 金
4. 芯片背面镀金
5. 芯片背面接地
6. 未标注的键合焊盘不需要连接

### 极限参数

1. 电源电压: +6 V
2. 射频输入功率: +16 dBm
3. 储存温度: -65 ~ +175  $^{\circ}\text{C}$
4. 工作温度: -55 ~ +85  $^{\circ}\text{C}$